

# Separador Magnético Automático

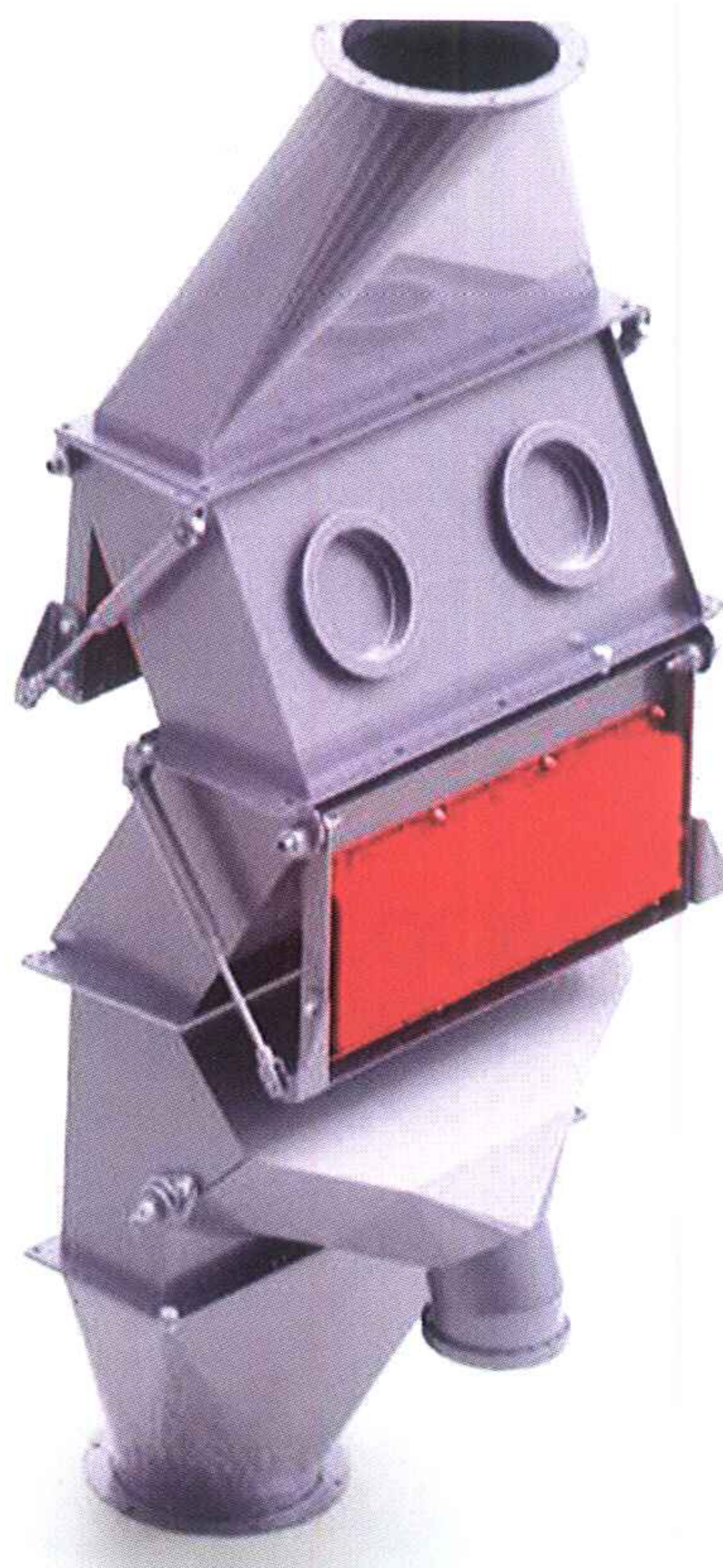

**MOD. SMAB-80**



**MOD. SMAB-160**

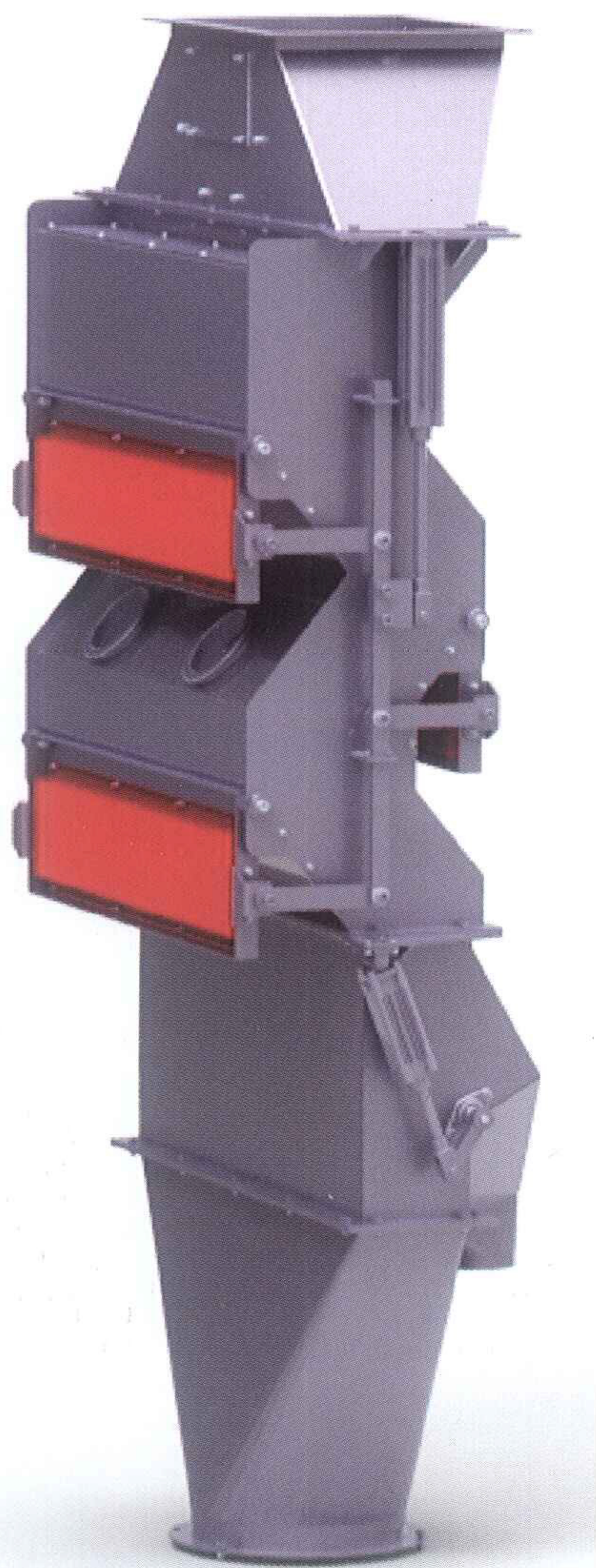

**MOD. SMAB-270**

Os separadores magnéticos (tipo Duto) fabricados pela BECKER estão equipados com ímãs permanentes, tem a função de captar as partículas ou impurezas magnéticas que estão misturadas em materiais granulados, farelados ou pó em fluxos contínuos, processos de moagem ou industrialização. A limpeza ou eliminação das partículas ferrosas se dá automaticamente através de um duto secundário por um comando Pneumático a distancia.



**BECKER**

Metalúrgica Industrial

Entrada do Produto

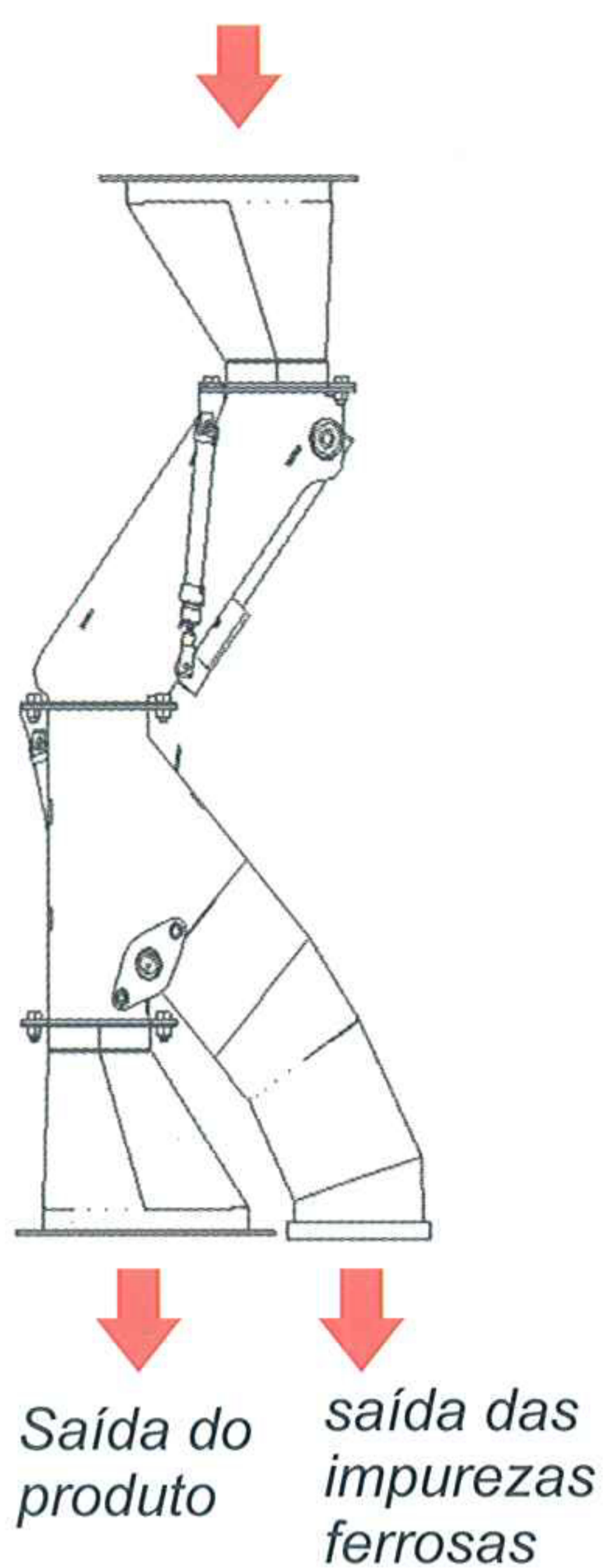

**MOD.SMAB-80**  
COM UMA PLACA MAGNÉTICA

Entrada do Produto

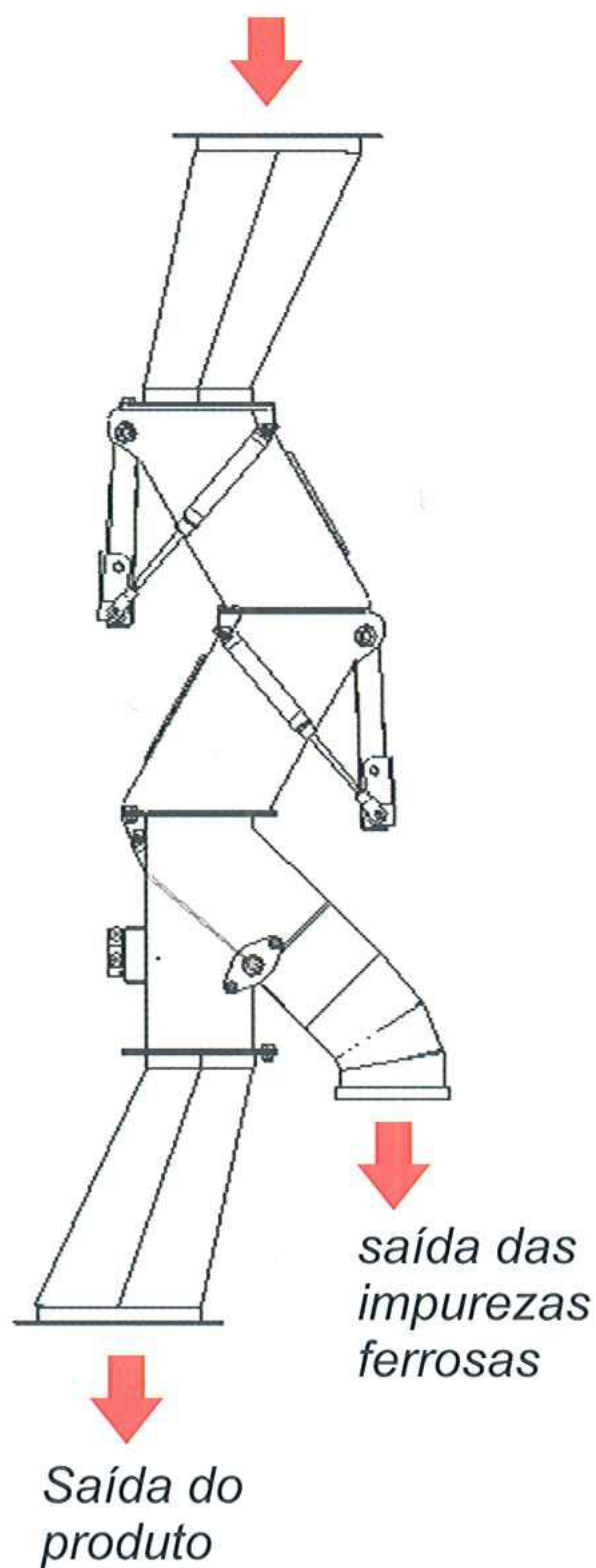

**MOD. SMAB-160**  
COM DUAS PLACAS MAGNÉTICAS

Entrada do Produto

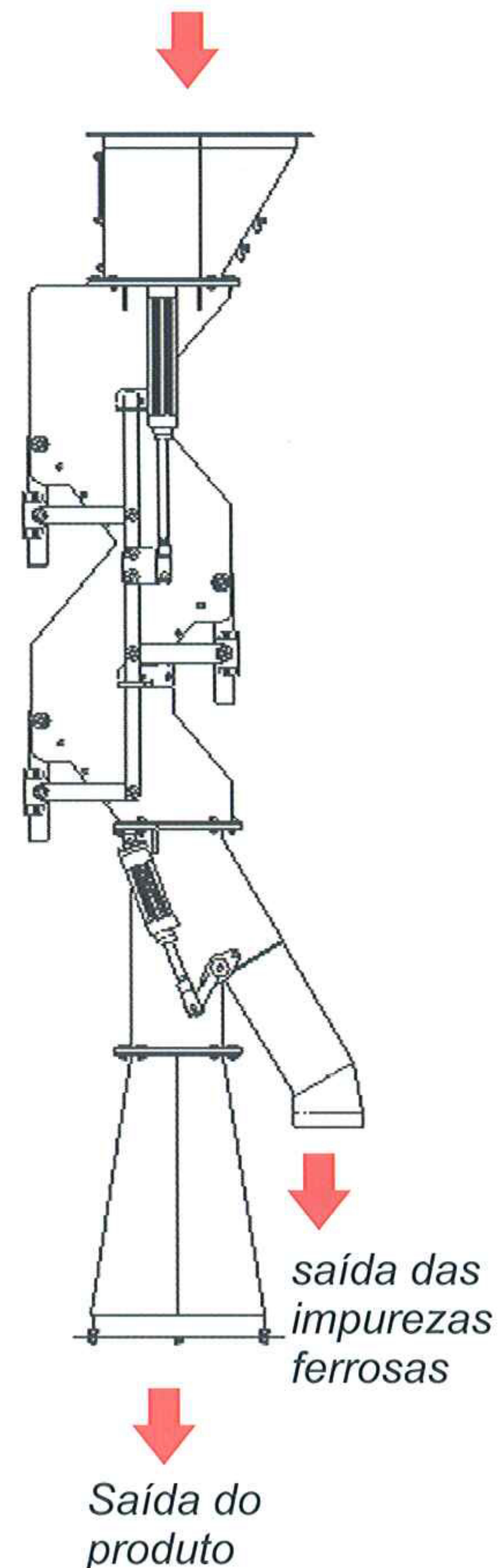

**MOD. SMAB-270**  
COM TRÊS PLACAS MAGNÉTICAS

OBSERVAÇÕES: A instalação da automação (Não incluída) deverá ser feita junto ao sistema central de comando da unidade onde será instalado o equipamento.

## Parque Industrial



Unidade Gravataí/RS



**BECKER**  
Metalúrgica Industrial



Unidade Santo Antônio da Patrulha/RS

Rua Acylino Francisco de Medeiros, 605 - Distrito Industrial - Gravataí - RS - Brasil - CEP 94045-410  
Fone +55 51 3430.4100 - Fax +55 51 3489.1528 - www.carlosbecker.com.br - vendas@carlosbecker.com.br

Reservamo-nos do direito de efetuar alterações técnicas nos dados acima.